

# GoodCold

UNIDADES CONDENSADORAS

GCUCSZB



**Copeland**

**Scroll**

### Características Generales

- Compresores Scroll **Copeland**
- Condensador en chapa **Galvanizada**.
- Forzador/es con Grilla/s protectora/s
- **Tubo Recibidor** con llave de servicio
- **Llave de servicio para baja presión**
- **Presóstato** de seguridad a tarado fijo para **Alta-Baja Presión**
- Tablero eléctrico con contactor, relevo térmico, **Secuenciador de Fase** y bornes de conexión
- Componentes metálicos protegidos con pintura **Epoxi Horneada**
- Calefactor de carter

### OPCIONALES

- Acumulador de Succión
- Separador de Aceite
- Control de condensación mediante presóstato para forzadores

## MEDIA TEMPERATURA

## R-404A / R-22

HP (Potencia)	MODELO	Volts / F / Hz	Tubo Recib. Lit.	Consumo en Watts	Rendimiento Frigorífico (Kcal/h)							Ventilador			Ø Succión	Ø Descarga	Dimensiones mm			Peso Bruto Kg
					Temperatura Evaporación							Caudal Aire m <sup>3</sup> /hs	Cantidad	Ø Pala mm			A	B	C	
					-20°C	-15°C	-10°C	-5°C	0°C	+5°C	+10°C									
2,5	GCUCSZB21	380/3/50	6	2480			3930	4780	5860	7290	8500	4300	2	350	5/8"	1/2"	1002	642	469	38
3	GCUCSZB26	380/3/50	6	2800			4775	5780	7030	8540	10500	4300	2	350	5/8"	1/2"	1002	642	469	100
4	GCUCSZB30	380/3/50	9,5	3300			5100	6500	8000	10250	11260	6600	2	400	7/8"	1/2"	1080	650	565	124
5	GCUCSZB38	380/3/50	9,5	3660			6330	7960	9850	12000	14570	6600	2	400	7/8"	1/2"	1080	650	565	128
6	GCUCSZB45	380/3/50	9,5	4600			7710	9800	11940	14570	17460	6600	2	400	7/8"	1/2"	1080	650	565	131
7	GCUCSZB50	380/3/50	11,5	4800			9700	11300	13560	16460	19700	11500	2	500	1 1/8"	5/8"	1417	820	890	213
8	GCUCSZB58	380/3/50	11,5	6200			11800	12800	15570	18700	22360	11000	2	500	1 1/8"	5/8"	1417	780	890	222
9	GCUCSZB66	380/3/50	11,5	7150			13200	15000	18100	21500	25600	11000	2	500	1 1/8"	5/8"	1417	820	890	227
10	GCUCSZB76	380/3/50	11,5	8350			15200	17500	21500	24800	29300	10500	2	500	1 1/8"	5/8"	1417	820	890	235
13	GCUCSZB95	380/3/50	11,5	9300			19200	22200	25900	30800	36000	10000	2	500	1 3/8"	5/8"	1417	820	890	250
15	GCUCSZB114	380/3/50	11,5	12700			22356	27171	32588	38694	42000	10000	2	500	1 3/8"	5/8"	1417	820	890	260

Los rendimientos están dados para Temperatura Ambiente de: **+35°C**

Temperatura de condensación: **45°C**

### DIMENSIONES

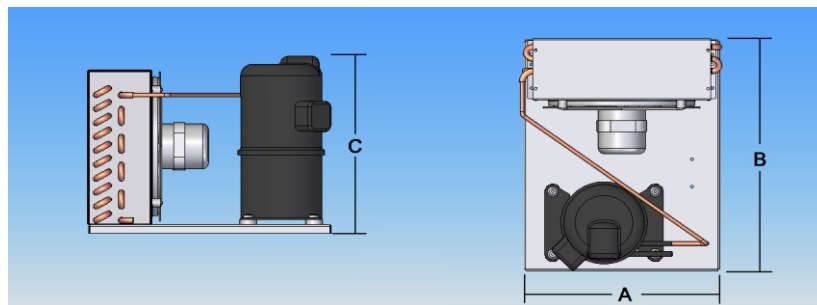

**GoodCold**  
UNIDADES CONDENSADORAS

**Copeland Scroll**